

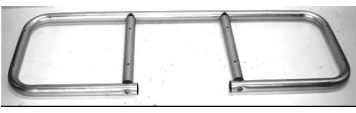







(D) **Art.-Nr.: 11807**
Deichselträger
Bedienungsanleitung..... 3

(FR) **Réf. 11807**
Porte-velos sur timon
Manuel de l'opérateur 10

(GB) **Art. No. 11807**
Towbar rack
Operating instructions7

(I) **Cod. art. 11807**
Portabicicletta da timone
Istruzioni per l'uso 13

<p>Grundrahmen Basic frame Cadre de base Telaio di base</p>		<p>U-Bügelbefestigung U-bolt fastenings Fixations pour l'étrier en forme d'U Ferro di fissaggio a U</p>	
<p>Befestigungsgurte + Sicherheitsgurt Fastening straps + Safety straps Ceintures de fixation et ceinture de sécurité Cinture di fissaggio + Cintura di sicurezza</p>		<p>Radschienen Wheel rail Rails pour les bicyclettes Culle per ruote</p>	
<p>Radschienenbefestigung Wheel rail fastening Fixations pour les rails Fissaggio per le culle per ruote</p>		<p>Gurtführungen Belt guides Guides-ceinture Guide per la cintura di sicurezza</p>	
<p>Radschienenendkappen Wheel rail end caps Embouts de fermeture pour les rails Calotte delle culle per ruote</p>		<p>Deichselbefestigung Drawbar connections Fixations pour le timon Fissaggio al timone del carro</p>	
<p>Fixier-Schrauben Locating screws Vis d'arrêt Viti di fissaggio</p>			

EXPLOSIONSZEICHNUNG / EXPLODED VIEW / SCHÉMA ÉCLATÉ / VISTA ESPLOSA

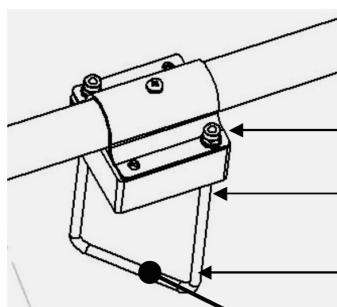
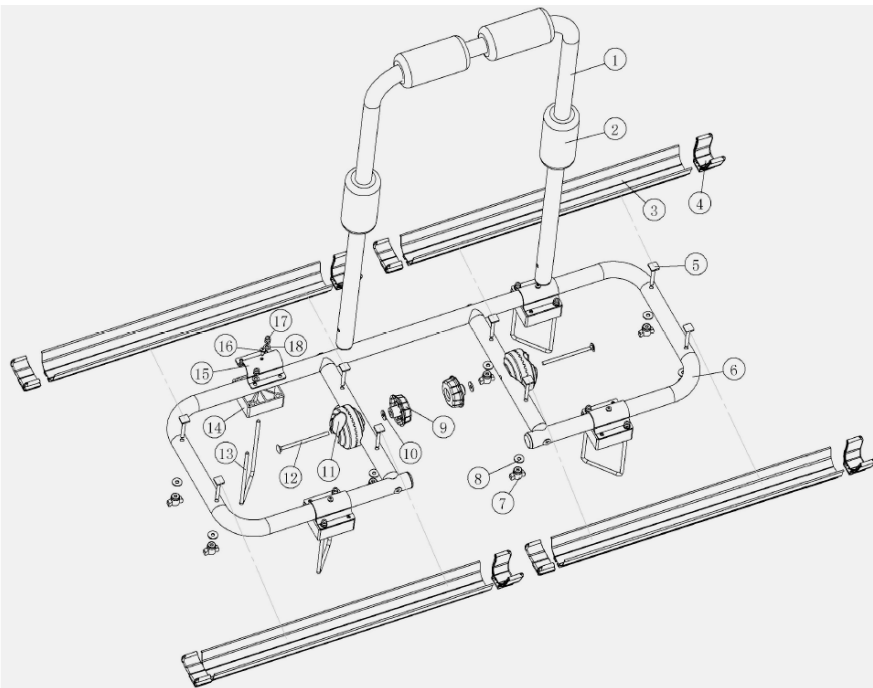

- ← Rohrschelle / Pipe clamp / Collier / Staffa per tubi
- ← Kunststoff-Block / Plastic bloc / Bloc en plastique / Blocco di plastica
- ← Befestigungs-Bügel / Attachment clamp / Etrier de fixation / Staffa di fissaggio
- Deichselbereich / Drawbar area / Zone du timon / Zona timone

D DEICHELTRÄGER ALU

INHALT

VERPACKUNGSINHALT	3
TECHNISCHE DATEN	4
MONTAGEANLEITUNG	4
U-BÜGEL	4
U-BÜGELBEFESTIGUNG	5
DIE MONTAGE	5
BEFESTIGEN DER FAHRRÄDER AUF DEM DEICHELTRÄGER	5
SICHERHEITSHINWEISE	6
HINWEISE ZUM UMWELTSCHUTZ	6
KONTAKTINFORMATIONEN	6



WARNUNG

Lesen Sie die Bedienungsanleitung vor Inbetriebnahme sorgfältig durch und beachten Sie alle Sicherheitshinweise!

Nichtbeachtung kann zu Personenschäden, Schäden am Gerät oder Ihrem Eigentum führen!

Bewahren Sie die Originalverpackung, den Kaufbeleg sowie diese Anleitung zum späteren Nachschlagen auf! Bei der Weitergabe des Produkts geben Sie auch diese Anleitung weiter. Prüfen Sie vor Inbetriebnahme den Inhalt der Verpackung auf Unversehrtheit und Vollständigkeit!

Bevor Sie mit der Montage beginnen, sollten Sie die Vollständigkeit des Deichselträgers überprüfen und die Montageanleitung sorgfältig durchlesen und unbedingt die Sicherheitshinweise beachten. Denken Sie daran, dass einige in der Stückliste aufgeführten Teile bereits vormontiert sind.

Technische Änderungen vorbehalten.

TECHNISCHE DATEN

Max. Belastung: 35 kg Schienenabstand: ca. 15 cm
Eigengewicht ca. 6 kg Max. Reifenbreite bis 2,35 Zoll

MONTAGEANLEITUNG



Bild 1

BENÖTIGTE TEILE

Radschienen



Radschienenbefestigung



Gurtführungen



Radschienenendkappen



Grundrahmen



Beginnen Sie damit die Radschienen vorzubereiten. Schieben Sie unterhalb der Radschiene jeweils 2 Nut Steinschrauben M6 x 50 in die Kulisse hinein. Bei 2 Schienen führen Sie 1 Gurtführung und bei den anderen beiden Schienen jeweils 2 Gurtführungen ebenfalls in die Kulisse hinein. An den Enden der Radschienen stecken Sie von beiden Seiten die Radschienenendkappen auf. Setzen Sie nun die Radschienen auf den Grundrahmen auf und führen das Gewinde der Nut Steinschrauben in die vorhandenen Bohrungen des Grundträgers ein und sichern diese mit den 6 mm Scheiben und den Kunststoff-Knebelmutter. Denken Sie daran, dass jeweils 1 Radschiene mit einer bzw. 2 Gurtführungen eine Radeinheit bilden. (2 Gurte für das Vorderrad und einer fürs Hinterrad). Die Gurtführungen zeigen dabei nach den Außenseiten. Nach dem Lösen der Knebelmutter lassen sich die Radschienen mühelos verstellen.



Bild 2

BENÖTIGTE TEILE

U-BÜGEL

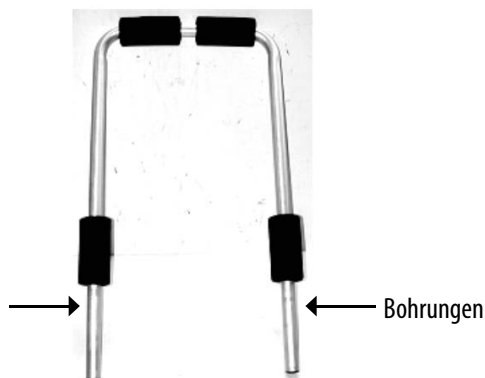

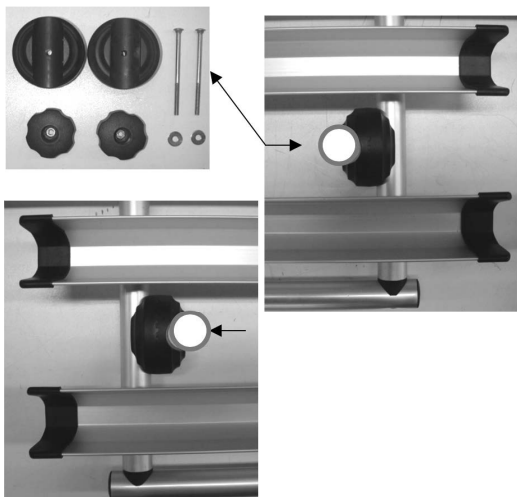

U-BÜGELBEFESTIGUNG

Den U-Bügel montieren Sie wie folgt. Die Schutzgummis sind schon auf dem U-Bügel angebracht. Setzen Sie die Zahnscheiben um 90° versetzt wie in der Detailansicht zu sehen an die inneren Distanzrohre außen an. Den U-Bügel einsetzen und mit den Schloss-Schrauben M6 x 100 zuerst durch den U-Bügel dann durch die Zahnscheibe und als letztes durch das Distanzrohr die Schraube setzen. Sichern Sie den U-Bügel mit den 6 mm Scheiben und den M6 Plastik-Rändelmuttern. Bei Bedarf lässt sich der U-Bügel nach Entnahme der Fahrräder begrenzt umlegen, um den Flaschenkasten an Ihrem Wohnwagen zu öffnen.



Bild 3

BENÖTIGTE TEILE

Befestigungsgurte und Sicherheitsgurt

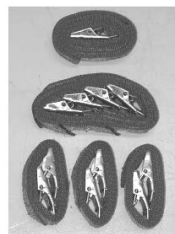

Deichselbefestigung

Fixier-Schrauben

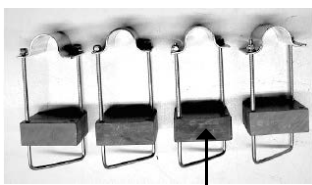

Kunststoff-Block



DIE MONTAGE

Mit Hilfe der mitgelieferten Deichselhalterungen befestigen Sie den Deichselträger auf die Deichsel Ihres Wohnwagens. Dabei sitzen die Kunststoffblöcke unter dem Deichselträger auf die Wohnwagendeichsel auf, damit der U-Bügel des Deichselträgers sich frei bewegen kann und weder aufliegt noch anstoßen kann. Die Befestigungs-Bügel werden von unten um das Profil der Deichsel gelegt und mit den Rohrschellen, Scheiben und Muttern der Deichselbefestigung gesichert. Nach dem Befestigen auf der Deichsel können Sie mit den mitgelieferten 4 mm Fixier-Schrauben die Halterungen an Ihrem Deichselträger fest verschrauben.



ACHTUNG

Der Lenkeinschlag darf nicht behindert werden.



BEFESTIGEN DER FAHRRÄDER AUF DEM DEICHSELTRÄGER

Das erste Fahrrad wird in die erste Fahrradschiene (dem Fahrzeug am nächsten) gestellt und am U-Bügel mit den kurzen Spanngurten befestigt. Die Laufräder befestigen Sie mit 3 kleinen Spanngurten. Hierbei achten Sie bitte darauf, dass 2 Spanngurte für das lenkbare und ein Spanngurt für das starre Rad vorgesehen sind.

Das zweite Fahrrad wird üblicherweise entgegengesetzt in die zweite Schiene gestellt und am U-Bügel ebenfalls mit den kurzen Spanngurten befestigt. Die Laufräder befestigen Sie ebenso wie beim ersten Rad beschrieben.

Eventuell ist es erforderlich anders als wie beschrieben die Fahrräder individuell auf dem Deichselträger zu versetzen, damit die Fahrräder korrekt befestigt werden können. Sichern Sie nun die Fahrräder mit dem langen Sicherheitsgurt. Legen Sie den Sicherheitsgurt durch die Fahrradrahmen und um den U-Bügel herum und ziehen den Sicherheitsgurt fest an.



ACHTUNG

Legen Sie den Sicherheitsgurt durch die Fahrradrahmen und um den U-Bügel herum und ziehen den Sicherheitsgurt fest an.

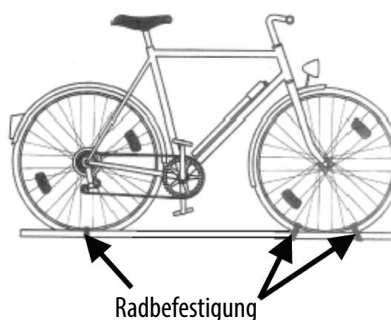

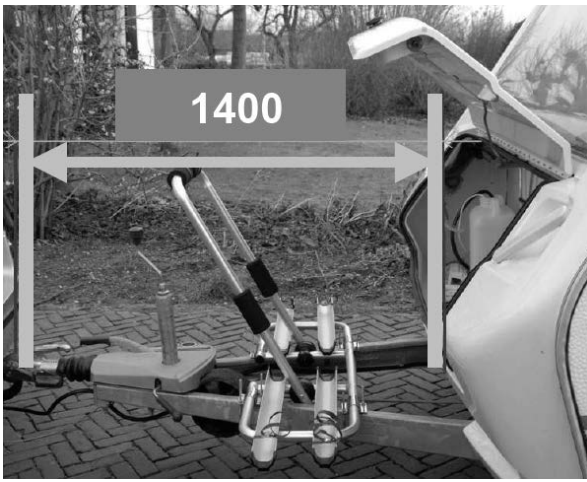

HINWEISE ZUM UMWELTSCHUTZ



Entsorgen Sie die Verpackung sortenrein. Geben Sie Pappe und Karton zum Altpapier, Folien in die Wertstoffsammlung. Entsorgen Sie den Fahrradträger entsprechend den in Ihrem Land gültigen Gesetzen und Bestimmungen.

Die Materialien sind recycelbar. Durch Recycling, stoffliche Verwertung oder andere Formen der Wiederverwendung von Altgeräten leisten Sie einen wichtigen Beitrag zum Schutz unserer Umwelt!

KONTAKTINFORMATIONEN

📍 EAL GmbH

Otto-Hausmann-Ring 107
42115 Wuppertal, Deutschland

☎ +49 (0)202 42 92 83 0

✉ info@eal-vertrieb.com

📠 +49 (0) 202 42 92 83 – 160

🌐 www.eal-vertrieb.com



ACHTUNG

SICHERHEITSHINWEISE UNBEDINGT BEACHTEN!

- Beachten Sie unbedingt die max. Stützlast Ihrer Anhängerkupplung, bei Beladung des Deichselträgers. Achtung: Der Lenkeinschlag darf nicht behindert werden.
- Die Profildicke der Wohnwagendeichsel darf maximal 45 mm betragen.
- Achtung: Der Lenkeinschlag darf nicht behindert werden.
- Die korrekte Befestigung und Montage des Deichselträgers ist nur dann gegeben, wenn die Abstandsmaße der Deichselprofile zwischen 380 mm-740 mm liegen.
- Die erforderliche Mindestlänge der Deichsel beträgt 1400 mm (siehe Foto)
- Kurze Deichseln sind für eine Montage nicht geeignet.
- Kontrollieren Sie vor jedem Fahrtantritt und zwischendurch regelmäßig den festen Sitz des Trägers auf der Deichsel und auch die Befestigung der Räder auf dem Deichselträger, um etwaige Beschädigungen der Befestigungselemente frühzeitig zu erkennen und zu beheben!
- **Bei Beladung muss der Sicherheitsgurt befestigt werden!**
- Reduzieren Sie bei Seitenwind die Fahrgeschwindigkeit.
- Achten Sie darauf, dass Sie keine Teile vom Fahrrad verlieren können (Luftpumpe, Körbe, Klingel etc.)
- Vermeiden Sie ruckartiges Bremsen Beschleunigen und Lenkbewegungen.
- Bei Austausch von Teilen immer nur Originalteile verwenden!
- Für die ordnungsgemäße und sichere Montage die Montageanweisung genau befolgen. Bei Zweifeln in Hinblick auf diese Anweisungen den Händler oder direkt den Hersteller um weitere Informationen bitten.
- Der Hersteller und der Händler haften nicht für Schäden an Sachen oder Personen aufgrund einer unsachgemäßen Montage oder eines unsachgemäßen Gebrauchs.
- Das Produkt wurde geprüft und auch unter extremen Bedingungen erprobt.
- Daher können wir bei fachgerecht ausgeführter Montage Fehlfunktionen ausschließen.
- Zu Ihrer eigenen Sicherheit sollten Sie den Träger und die dazu gehörende Ladung regelmäßig kontrollieren, weil Sie nach § 23 der STVO dazu verpflichtet sind und im Schadensfall haftbar gemacht werden.
- Der Hersteller und der Händler haften nicht für Sach-Schäden Personen-Schäden, aufgrund einer unsachgemäßen Montage oder eines unsachgemäßen Gebrauchs.
- Das Produkt wurde geprüft und auch unter extremen Bedingungen erprobt, wobei es in Hinblick auf Sicherheit und Halt gute Ergebnisse erbrachte. Daher können wir bei fachgerecht ausgeführter Montage Fehlfunktionen ausschließen.

Dieser Deichselträger wurde auf Vollständigkeit hin überprüft. Der Deichselträger ist aus Aluminium mit einem Eigengewicht von ca. 4 kg (ohne Befestigungsteile). Mit Befestigungsteile besitzt der Träger ein Eigengewicht von ca. 6 kg. Die Befestigungsteile sind aus Edelstahl und Kunststoff!

CONTENTS

CONTENTS _____ 3
 TECHNICAL DATA _____ 7
 ASSEMBLY INSTRUCTIONS _____ 7
 U-BOLT _____ 7
 U-BOLT FASTENINGS _____ 8
 MOUNTING _____ 8
 FASTEN BICYCLES ON THE DRAWBAR CARRIER _____ 8
 IT IS VITAL TO MIND THE SAFETY INSTRUCTIONS! _____ 9
 DISPOSAL _____ 9
 CONTACT INFORMATION _____ 9



WARNING

Please read the operating instructions carefully prior to use and observe all safety instructions! Retain the original packaging, the proof of purchase as well as these instructions for subsequent reference! When passing on the rack, please include these operating instructions as well. Not observing such may lead to personal injury, damage to the device or to your property! Please check content of package for integrity and completeness prior to use!

Before you start with the mounting process, check completeness of the drawbar carrier and read assembly instructions carefully. It is vital to follow the safety instructions. Please keep in mind that some parts listed on the parts list are already pre-assembled. Technical subject to change.

TECHNICAL DATA

Max. loading capacity: 35 kg Rail gap: approx. 15 cm
 Dead weight: approx. 6 kg Max. tyre width up to 2.35 inches

ASSEMBLY INSTRUCTIONS



Picture 1

REQUIRED PARTS

Wheel rails

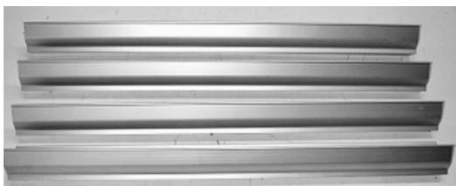

Wheel rail fastenings



Belt guides



Wheel rail end caps



Basic frame



Start with the preparation of the wheel rails. Shove 2 slot nut screws M6 x 50 each into the link under the wheel rail. At 2 rails insert 1 belt guide and at the both other rails 2 belt guides also in the link. Put the wheel rail end caps on both ends of the wheel rails. Now position the wheel rails on the basic frame and slide the thread of the slot nut screws into the provided boreholes of the basic frame and secure them with the 6 mm washers and the plastic toggle nuts. Please consider, that 1 wheel rail each with one, respectively with 2 belt guides make one wheel unit. (2 belts for the front wheel and one for the rear wheel) The belt guides point to the outsides. The wheel rails can be adjusted easily after loosening the toggle nuts.

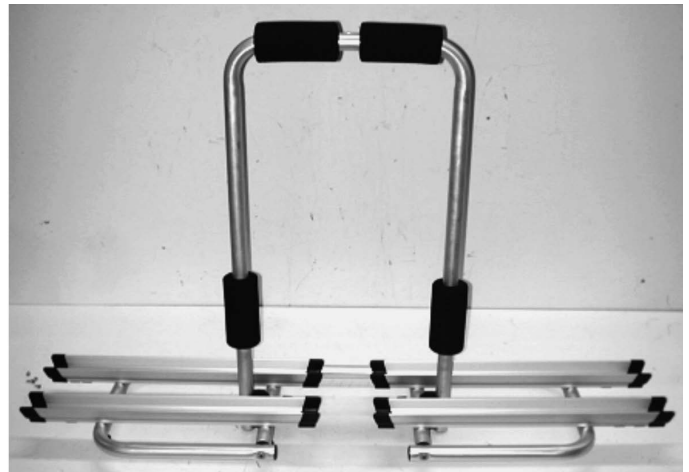

Picture 2

REQUIRED PARTS

U-BOLT

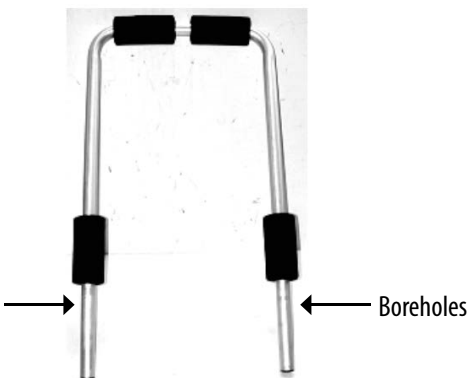

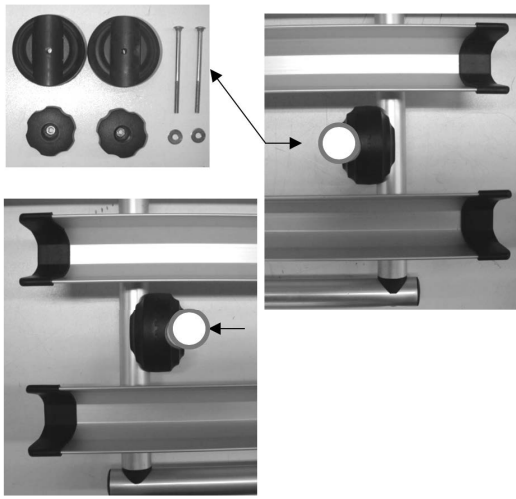

U-BOLT FASTENINGS

Mount the U-bolt as follows: The protective rubbers are already fixed on the U-bolt. Place the lock washers at an angle of 90° to each other on the outside of the interior distance tube as shown on the detailed view. Insert the U-bolt and put the carrier bolts M6 x 100 at first through the U-bolt, then through the lock washer and finally through the distance tube. Secure the U-bolt with the 6mm washers and with the M6 plastic knurled nuts. If necessary, the U-bolt can be moved slightly after removal of bicycles in order to open the bottle case of your caravan. See picture below.



Picture 3

REQUIRED PARTS

Fastening straps and Safety straps

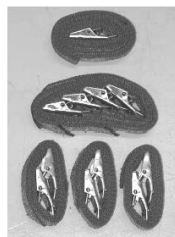

Drawbar fastening

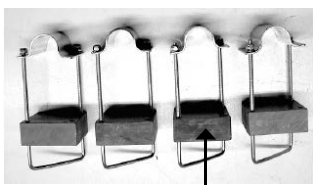

Plastic bloc

Locking screws



MOUNTING

With the aid of the drawbar attachments supplied, attach the drawbar carrier to the drawbar of your caravan. The plastic blocks are positioned under the drawbar carrier on the caravan drawbar, so that the U-clamp of the drawbar carrier can move freely and does not come into contact. The attachment clamps are fitted around the profile of the drawbar from below, and secured to the drawbar attachment with the pipe clamps, washers and nuts. After attachment to the drawbar, you can bolt the holders firmly to your drawbar carrier using the 4 mm locking bolts supplied.



CAUTION

The steering lock must not be impeded.



FASTEN BICYCLES ON THE DRAWBAR CARRIER

Put the first bicycle in the first wheel rail (closest to the vehicle) and fasten on U-bolt with the short fastening straps.

Fasten the wheels with the 3 small fastening straps. Please take care, that 2 fastening straps are foreseen for the steerable wheel and one fastening strap is for the fixed wheel. Usually the second bicycle is placed opposed into the second rail and also fastened on the U-bolt with the short fastening straps. Fasten the wheels as described for bicycle one.

It might be necessary to adjust the bicycles individually on the drawbar carrier other than described in order to fasten the bicycles correctly. Now secure the bicycles with the long safety strap. Pull the safety strap through the bicycle frames and around the U-bolt and fasten the safety strap tightly.



CAUTION

Feed the safety strap through the bicycle frames and around the U-clamp, and then tighten the safety strap firmly.

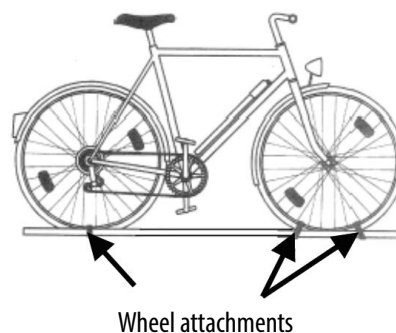



CAUTION
IT IS VITAL TO MIND THE SAFETY INSTRUCTIONS!

- When loading your drawbar carrier, it is vital to follow the maximum loading capacity of your towbar. Attention: the steering angle must not be hindered.
- The profile width of the caravan drawbar must not exceed 45 mm.
- Caution: The steering lock must not be impeded.
- The assembly and the attachment of the drawbar carrier are only correct when the distance between the drawbar profiles is between 380 mm-740 mm.
- The required minimum length of the drawbar is 1400 mm (see photo).
- The drawbar carrier is not suitable for installation on short drawbars.
- Prior to each departure and also in between your trip check if the carrier is fixed tightly on your drawbar and also check the fastening of your bicycles on the drawbar carrier, to recognize possible damages of the fastening parts at an early stage and repair it.
- **If loaded the safety strap has to be installed.**
- In case of cross winds lower your speed. Take care that no attachment parts on the bicycle can get lost (bicycle tyre inflator, baskets, bicycle bell etc.). Avoid jerky braking, acceleration and steering movements. Only use original parts for exchange.
- For correct and secure mounting follow the assembly instructions exactly. In case of doubt of these instructions contact the dealer or the manufacturer directly for further information.
- For your own safety you should check the carrier and the corresponding load at regular intervals, as you are obliged to do so according to § 23 of the Road Traffic Regulations and in case of any damage you can be held liable.
- The manufacturer and the dealer absolve themselves of responsibility for any damages to property or persons based on incorrect mounting or improper use
- The product was checked also tested under extreme conditions, whereas good results were achieved in regard to safety and stability. When installed correctly we can exclude any malfunction.

This drawbar carrier was checked for completeness. The aluminium drawbar carrier has a dead weight of approx. 4 kg without fastening parts and approx. 6 kg with fastening parts. The fastening parts are made of stainless steel and plastics !

DISPOSAL



Dispose of the packaging according to type. Dispose of the bicycle carrier in accordance with the laws and regulations applicable in your country. The materials are recyclable. By recycling, material utilisation or other forms of reuse of old appliances, you are making an important contribution to protecting our environment!

CONTACT INFORMATION

EAL GmbH

Otto-Hausmann-Ring 107
42115 Wuppertal, Germany

+49 (0)202 42 92 83 0

info@eal-vertrieb.com

+49 (0) 202 42 92 83 – 160

www.eal-vertrieb.com

FR PORTE-VELOS SUR TIMON

SOMMAIRE

CONTENU DU PAQUET	3
DONNÉES TECHNIQUES	10
INSTRUCTIONS DE MONTAGE	10
ETRIER EN FORME D'U	10
FIXATIONS POUR L'ETRIER EN FORME D'U	11
LE MONTAGE	11
COMMENT ATTACHER LES BICYCLETTES SUR LE PORTEUR POUR TIMON	11
VEUILLEZ ABSOLUMENT OBSERVER CES INSTRUCTIONS DE SÉCURITÉ SUIVANTES !	12
ÉLIMINATION	12
DONNÉES DE CONTACT	12



AVERTISSEMENT

Lisez attentivement la notice d'utilisation avant la mise en service et respectez toutes les consignes de sécurité !

Conservez l'emballage d'origine, le justificatif d'achat et la présente notice pour vous y référer ultérieurement ! Si vous transmettez cet attelage à quelqu'un d'autre, remettez-lui également ce mode d'emploi. Tout non-respect peut entraîner des dommages corporels, endommager l'appareil ou vos biens ! Avant la mise en service, veuillez contrôler le contenu de l'emballage quant à l'absence de dommages et vérifier si toutes les pièces sont présentes !

Avant de commencer le montage veuillez contrôler si le porteur de bicyclettes est complet. Lisez aussi les instructions de montage soigneusement et observez absolument les instructions de sécurité, s.v.p. N'oubliez pas que certains des éléments nommés dans la liste des éléments ont déjà été montés. Sous réserve de modifications techniques.

DONNÉES TECHNIQUES

Charge utile max. : 35 kg Espacement des rails : environ 15 cm
Poids propre : env. 6 kg Max. Largeur du pneu jusqu'à 2,35 pouces

INSTRUCTIONS DE MONTAGE



Image no 1

ÉLÉMENTS NÉCESSAIRES

Rails pour les bicyclettes



Fixations pour les rails



Guides-ceinture



Embouts de fermeture



Cadre de base

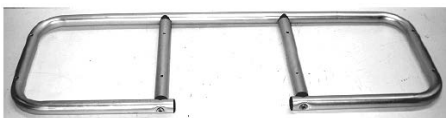

Commencez en préparant les rails pour les bicyclettes: Posez respectivement deux vis coulisseaux M6 x 50 d'en bas dans la coulisse des rails. Puis mettez respectivement un guide-ceinture dans la coulisse de deux des rails et respectivement deux des guides-ceintures dans celle des autres deux rails. Mettez après les embouts de fermeture sur les deux bouts des rails. Posez ensuite les rails sur le cadre de base et mettez les filets des vis coulisseaux dans les taraudages qui se trouvent dans ce cadre de base. Fixez-les avec les rondelles de 6 mm et les vis d'adaptation femelles en matière plastique. N'oubliez pas qu'une unité pour une bicyclette consiste en un rail avec un ou deux guides-ceinture respectifs (et deux ceintures pour la roue avant et un pour la roue arrière). Veillez à ce que les guides-ceinture montrent vers l'extérieur. Si vous dévissez les vis d'adaptation femelles, vous pourrez adapter les rails facilement vous même.

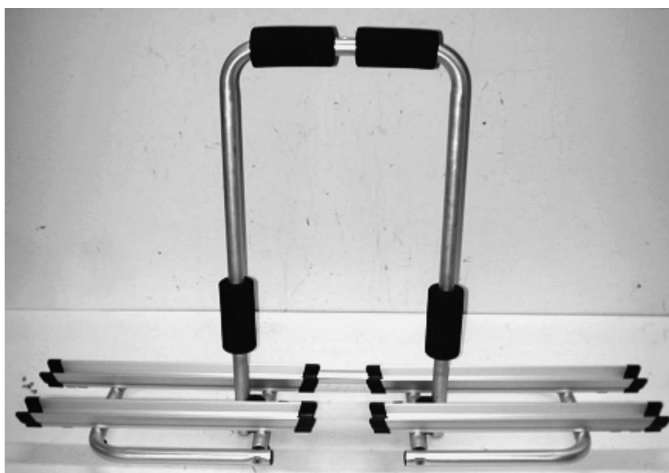
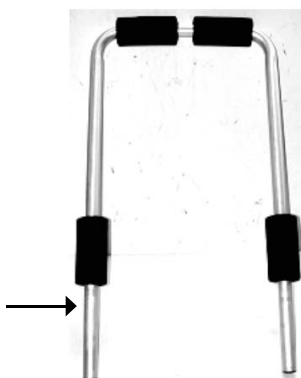

Image no 2

ÉLÉMENTS NÉCESSAIRES

ETRIER EN FORME D'U



Taraudages

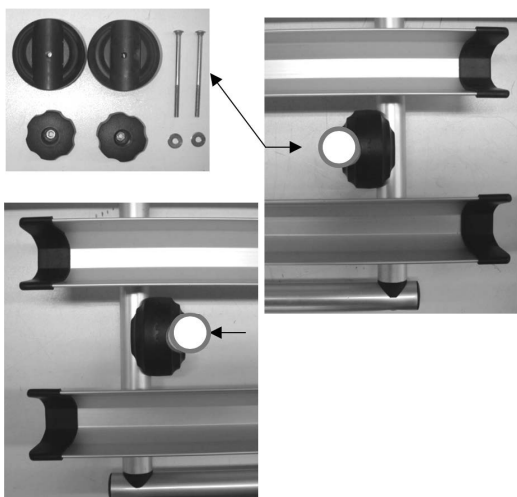

FIXATIONS POUR L'ÉTRIER EN FORME D'U

Montez l'étrier en U comme décrit ci-dessous: Les caoutchoucs de protection ont déjà été montés sur lui. Mettez d'abord les disques dentés de l'extérieur dans les entretoises d'écartement intérieures en les tournant de 90°. Veuillez voir dans l'image détaillée. Puis insérez l'étrier et fixez-le avec les vis à tête plate M6 x 100. Vissez-les d'abord dans cet étrier, puis dans le disque denté et ensuite dans l'entretoise d'écartement. Fixez finalement l'étrier en U avec les rondelles de 6 mm et les écrous moletés M6 en plastique. Si besoin est, vous pouvez rabattre l'étrier un peu après avoir sorti les bicyclettes quand vous voulez ouvrir le coffre du devant de votre caravane. Voir dans l'image ci-dessous.



Image no 3

ELÉMENTS NÉCESSAIRES

Ceintures de fixation et ceinture de sécurité

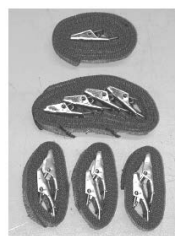

Fixation pour le timon

Vis d'arrêt

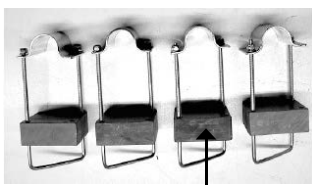

Bloc en plastique

LE MONTAGE

Le support pour timon fourni se monte sur le timon de votre caravane à l'aide des fixations appropriées. Positionnez le support pour timon de sorte que les blocs en plastique soient entre le timon et le support proprement dit, ce qui laissera de l'espace libre à l'étrier en U qui sera sans contact et ne présentera pas de risque de collision. Posez les étriers de fixation par le bas autour du profil du timon puis fixez-les au moyen des colliers, des rondelles et des écrous disponibles pour la fixation sur timon. Après avoir tout fixé sur le timon, vissez-y fermement les supports en utilisant les vis de fixation 4 mm fournies.



ATTENTION

Le changement de direction ne doit pas être entravé.



COMMENT ATTACHER LES BICYCLETTES SUR LE PORTEUR POUR TIMON

Mettez la première bicyclette dans le premier rail (qui se trouve le plus près du véhicule) et attachez-la avec les sangles courtes.

Fixez les roues de cette bicyclette avec les trois sangles petites. Tenez compte de que deux des sangles sont prévues pour la roue avant et une pour la roue arrière. Normalement, il faut le mieux poser la deuxième bicyclette en direction inverse dans le deuxième rail. Attachez-la à l'étrier avec les sangles courtes juste comme la première bicyclette et fixez ses roues de la façon décrite ci-dessus.

Peut-être que ce sera nécessaire de poser les bicyclettes individuellement et alternativement sur le porteur pour pouvoir les attacher correctement. Fixez ensuite les bicyclettes avec la ceinture de sécurité longue en mettant cette ceinture à travers les cadres des bicyclettes et autour de l'étrier en forme d'U. Finalement, serrez la ceinture fermement.



ATTENTION

Enfilez la sangle de sécurité dans le cadre du vélo et mettez-la autour de l'étrier en U puis serrez la sangle de sécurité fermement.

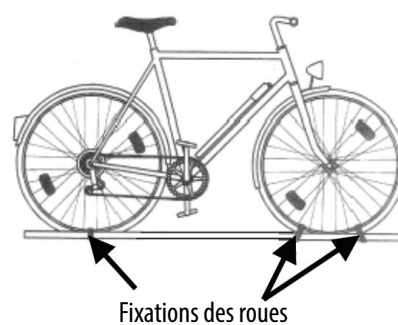
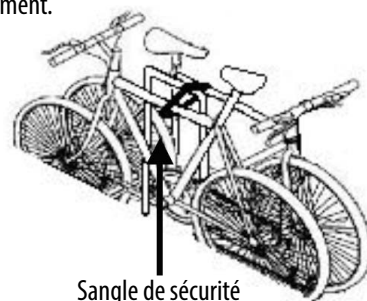

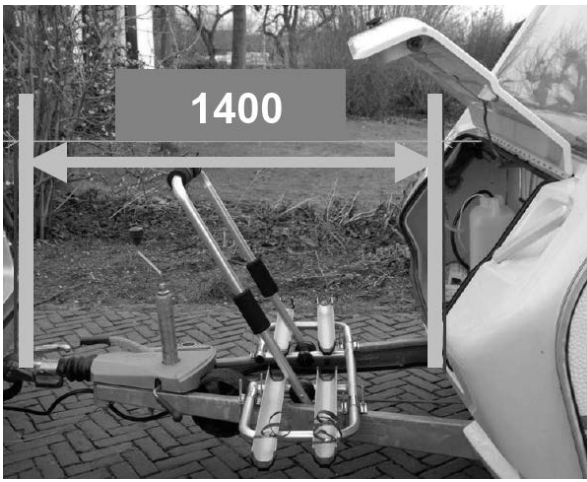

Ce porte vélos a été contrôlé et nous pouvons garantir qu'il est complet. Le porteur est fabriqué d'aluminium. Son poids propre s'élève à env. 4 kg sans éléments de fixation, et à env. 6 kg avec ces éléments. Ils consistent en acier inoxydable et en plastique.

ÉLIMINATION



Éliminez l'emballage en respectant le tri sélectif. Déposez le carton avec les vieux papiers, les films dans la collecte des matières recyclables. Débarrassez-vous du porte-vélos conformément aux lois et dispositions en vigueur dans votre pays. Les matériaux sont recyclables. En recyclant, en valorisant les matériaux ou en réutilisant les appareils usagés sous d'autres formes, vous apportez une contribution importante à la protection de notre environnement !

DONNÉES DE CONTACT

📍 **EAL GmbH**

Otto-Hausmann-Ring 107
42115 Wuppertal, Allemagne

☎ +49 (0)202 42 92 83 0

✉ info@eal-vertrieb.com

📠 +49 (0) 202 42 92 83 – 160

🌐 www.eal-vertrieb.com



ATTENTION

VEUILLEZ ABSOLUMENT OBSERVER CES INSTRUCTIONS DE SÉCURITÉ SUIVANTES !

- Respectez le poids maximal sur le timon de votre caravane quand vous chargez le porte vélos.
- Attention: Le fonctionnement du braquage ne doit pas être entravé.
- Le diamètre du timon de votre caravane ne doit pas être supérieur à 45 mm.
- Attention: le changement de direction ne doit pas être entravé.
- La fixation et le montage corrects du support pour timon exigent des écarts de 380 mm à 740 mm entre les profils des timons.
- La longueur minimale requise du timon est de 1400 mm (cf. photo).
- De courts timons ne se prêtent pas au montage.
- Contrôlez régulièrement avant de partir et entretemps si le porteur est attaché fermement au timon et si les bicyclettes sont attachées fixement au porteur. Ainsi vous pouvez noter et dépanner précocement un en-dommagement des éléments de fixation.
- **Si le porteur est chargé, il faut le fixer toujours avec la ceinture de sécurité.**
- Réduisez votre vitesse si vous roulez dans le vent latéral. Faites attention à ce que vous ne perdiez pas d'accessoires de vos vélos (comme la pompe à vélo, des paniers ou la sonnette). Évitez de freiner, d'accélérer et de conduire par secousses. Si vous voulez remplacer des éléments, ne prenez que des pièces de rechange originales.
- Suivez scrupuleusement les instructions de montage pour assurer un montage régulier et solide. En cas de doute en ce qui concerne ces instructions, veuillez demander des informations supplémentaires chez le ven-deur ou bien directement chez le fabricant.
- Pour votre sécurité contrôlez le porteur de bicyclettes et sa charge régulièrement, parce que le code de la route vous y oblige et vous pouvez être rendu responsable en réalisation du sinistre.
- Ni le fabricant ni le vendeur ne répondent de dégâts matériels ou de dommages corporels à cause d'un montage ou d'un usage qui n'est pas approprié.
- Ce produit a été testé et mise à l'épreuve sous des conditions extrêmes et nous avons obtenu de bons résultats en ce qui concerne la sécurité et la solidité. C'est ainsi que nous pouvons exclure tout fonctionnement incorrect, s'il a été monté correctement.



FR
Cet appareil, ses accessoires et cordons se recyclent

REPRISE À LA LIVRAISON À DÉPOSER EN MAGASIN À DÉPOSER EN DÉCHÈTERIE

OU OU OU

Points de collecte sur www.quefairedemesdechets.fr
Privilégiez la réparation ou le don de votre appareil !

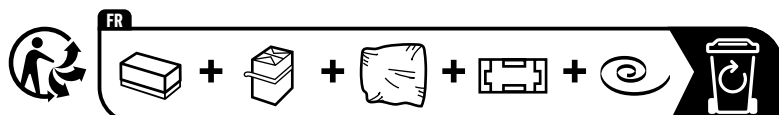

I PORTABICICLETTE DA TIMONE

INDICE

CONTENUTO DELL'IMBALLAGGIO	3
DATI TECNICI	13
ISTRUZIONI PER IL MONTAGGIO	13
FERRO A U	13
FISSAGGIO DEL FERRO A U	14
IL MONTAGGIO	14
FISSAGGIO DELLA BICICLETTE SUL PORTABICICLETTA PER IL TIMONE DEL CARRO	14
PRESTARE ASSOLUTAMENTE ATTENZIONE ALLE	
NORME DI SICUREZZA!	15
AVVERTENZE SULLA TUTELA AMBIENTALE	15
COME CONTATTARCI	15



AVVERTENZA

Leggere attentamente le istruzioni per l'uso prima della messa in funzione e osservare tutte le avvertenze sulla sicurezza!

Conservare la confezione originale, la prova d'acquisto e queste istruzioni come riferimento futuro! In caso di cessione del prodotto, consegnare anche le presenti istruzioni. La mancata osservanza di queste istruzioni può provocare lesioni personali, danni al prodotto o alla vostra proprietà! Verificare l'integrità e la completezza del contenuto della confezione prima di utilizzare il prodotto!

Prima di procedere con il montaggio, si deve controllare l'integrità del portabicicletta, leggere attentamente le istruzioni per il montaggio, prestando particolarmente attenzione alle norme di sicurezza. È importante tenere presente che alcuni pezzi che si trovano nella lista sono già premontati. Con riserva degli eventuali cambiamenti tecnici.

DATI TECNICI

Portata max.: 35 kg Distanza guide: ca. 15 cm
Peso netto: ca. 6 kg Larghezza pneumatici max. 2,35 pollici

ISTRUZIONI PER IL MONTAGGIO



Immagine 1

PEZZI OCCORRENTI

Culle per ruote

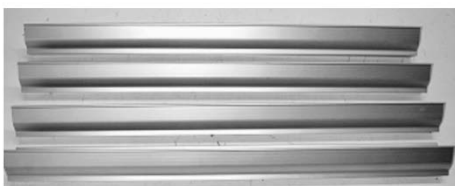

Fissaggio delle culle per ruote



Guide per cintura



Calotte per le culle per ruote



Telaio di base



Iniziare con la preparazione delle culle per ruote. Inserire al di sotto di ogni culla 2 viti raccordi M6 x 50 nella coulisse. Inserire su 2 culle 1 guida della cintura di sicurezza e sulle altre 2 culle, 2 guide della cintura di sicurezza all'interno della coulisse.

All'estremità delle culle per ruote, inserire le calotte finali su entrambi i lati. Inserire adesso le culle per ruote sul telaio di base e immettere la filettatura della vite raccordi negli appositi fori del telaio di base e assicurarle con le rondelle e con i dadi con il traversino di plastica. Riflettere sul fatto che ogni culla insieme a una guida della cintura di sicurezza, o nel caso 2, forma una unità-ruota. (2 cinture per la ruota davanti e una per la ruota di dietro). Le guide per la cintura di sicurezza mostrano il lato esterno. Una volta allentato il dado con traversino, le culle per le ruote sono facilmente posizionabili.



Immagine 2

PEZZI OCCORRENTI

FERRO A U



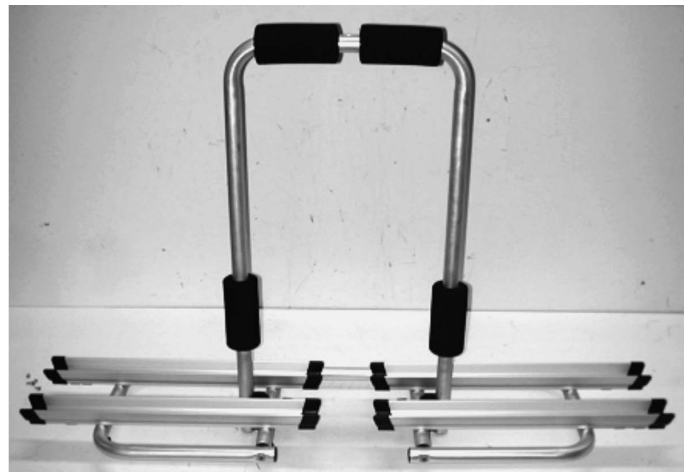
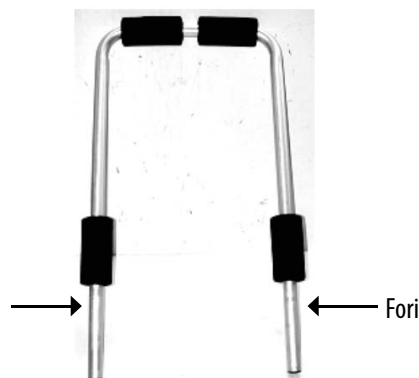
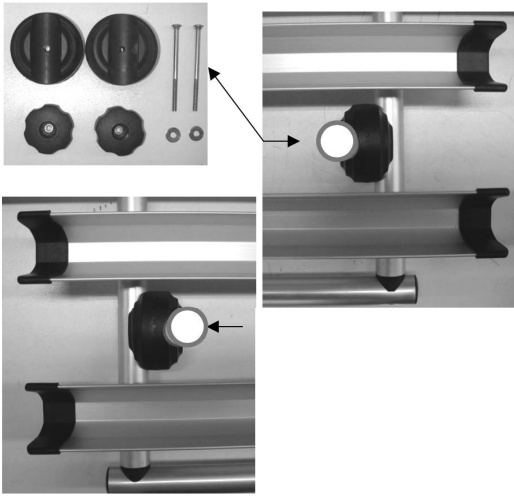

FISSAGGIO DEL FERRO A U

Il ferro a U si monta nel seguente modo. Le protezioni in gomma si trovano già sul ferro a U. Inserire i dischi dentati sfalzati di 90°, come mostrato nella visualizzazione dei dettagli all'interno dei tubi distanziali. Mettere il ferro a U e serrare per mezzo delle viti a testa quadra M6 x 100 che si inseriscono prima nel ferro a U, poi nel disco dentato ed infine nel tubo distanziale. Assicurare il ferro a U per mezzo delle rondelle da 6mm e del da-do zigrinato di plastica. Se occorre, è possibile spostare di poco il ferro a U, dopo il posizionamento delle bici-clette in modo che si possa aprire la cassa per bottiglie del caravan. Vedere immagine sottostante.



Immagine 3

PEZZI OCCORRENTI

Cinture di fissaggio e cintura di sicurezza

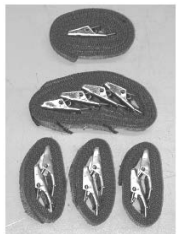

Fissaggio al timone del carro

Viti di fissaggio

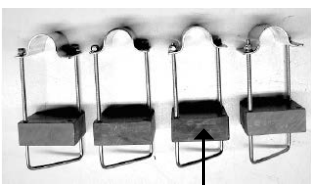

Blocco di plastica



IL MONTAGGIO

Fissare il portabiciclette sul timone della roulotte con l'aiuto dei supporti in dotazione. Affinché la staffa a U del portabiciclette possa muoversi liberamente e non poggi ne urti, i blocchi di plastica appoggiano sotto il porta-biciclette sul timone della roulotte. Le staffe di serraggio vengono messe attorno al profilo del timone dal bas-so e assicurate con le staffe per tubi, rosette e i dadi del fissaggio del timone. Dopo aver provveduto al fissaggio sul timone, si possono avvitare i supporti al portabiciclette usando le apposite viti da 4 mm.



ATTENZIONE

Von ostacolare l'angolo di sterzata!



FISSAGGIO DELLA BICICLETTE SUL PORTABICICLETTA PER IL TIMONE DEL CARRO

La prima bicicletta viene posizionata nella prima culla per ruote (quella più vicina all'autoveicolo) e fissata al ferro a U per mezzo della cintura di fissaggio corta.

Le ruote si devono fissare con 3 piccole cinture di serraggio. Durante questa operazione, tenere presente che 2 cinture di serraggio sono previste per la ruota davanti e una per la ruota di dietro. La seconda bicicletta viene normalmente posizionata vicino alla prima, nella seconda culla per ruote e fissata al ferro a U per mezzo delle cinture di fissaggio corte. Le ruote della bicicletta vengono fissate come descritto per quelle della prima bicicletta.

In alcuni casi è necessario porre le biciclette sul portabicicletta in modo diverso rispetto a quello descritto, così che le biciclette possano venir fissate correttamente. Assicurare adesso le biciclette con la cintura di sicurezza lunga. Far passare la cintura di sicurezza attraverso i telai delle biciclette e il ferro a U e tirare forte la cintura di sicurezza.



ATTENZIONE

Far passare la cinghia di sicurezza attraverso il telaio delle biciclette e attorno alla staffa a U, quindi stringerla saldamente.



Cinghia di sicurezza

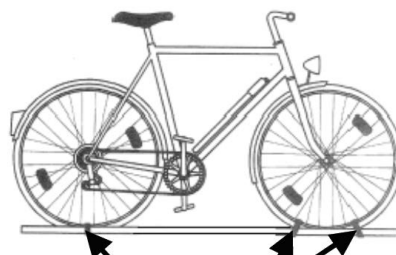

Fissaggio delle ruote



**ATTENZIONE
PRESTARE ASSOLUTAMENTE ATTENZIONE ALLE
NORME DI SICUREZZA!**

- Prestare assolutamente attenzione alla portata massima dell'attacco di carico, durante l'operazione di carico del portabicicletta per il timone del carro. Attenzione: l'angolo di sterzata non deve venire ostacolato!
- La larghezza massima del profilo del timone della roulotte non deve superare i 45 mm.
- Attenzione: non ostacolare l'angolo di sterzata!
- Il fissaggio e il montaggio corretti del portabiciclette da timone sono garantiti solo se le distanze dei profili del timone raggiungono i 380 mm-740 mm.
- La lunghezza minima del timone deve essere di 1400 mm (vedi foto).
- I timoni corti non sono adatti per un montaggio.
- Controllare, prima di ogni inizio di viaggio e poi a cadenza regolare, che il portabicicletta sia ben posizionato sul timone del carro e che le ruote siano ben fissate al portabicicletta in modo da poter accorgersi in tempo di eventuali danneggiamenti agli elementi di fissaggio e ripararli!
- **In caso di carico, si deve fissare la cintura di sicurezza!**
- In caso di vento laterale, ridurre la velocità di viaggio. Fare attenzione a non perdere parti delle bicicletta (pompa, cestino, campanello etc.). Evitare frenate brusche e sterzate repentine. Sostituire i pezzi sempre con pezzi originali!
- Per un montaggio regolare e sicuro osservare scrupolosamente le istruzioni di montaggio. Se dovessero esserci dei dubbi riguardo a tali istruzioni, chiedere ulteriori delucidazioni al commerciante o direttamente al produttore.
- Per la Sua sicurezza personale, deve controllare con cadenza regolare il portabicicletta ed il suo carico in quanto secondo il § 23 del codice della strada Lei è tenuto al controllo e, in caso di incidenti, può essere ritenuto responsabile.
- Il produttore ed il commerciante non rispondono dei danni a cose o persone causati da un montaggio irregolare o da un uso inappropriato.
- Il prodotto è stato testato e collaudato in condizioni estreme nelle quali ha dato prova di buoni risultati per quanto riguarda la sicurezza e la stabilità. Per questa ragione se il prodotto viene montato in maniera appropriata, è da escludersi un mancato funzionamento.
- Per la Sua sicurezza personale, deve controllare con cadenza regolare il portabicicletta ed il suo carico in quanto secondo il § 23 del codice della strada Lei è tenuto al controllo e, in caso di incidenti, può essere ritenuto responsabile.
- Il produttore ed il commerciante non rispondono dei danni a cose o persone causati da un montaggio irregolare o da un uso inappropriato.
- Il prodotto è stato testato e collaudato in condizioni estreme nelle quali ha dato prova di buoni risultati per quanto riguarda la sicurezza e la stabilità. Per questa ragione se il prodotto viene montato in maniera appropriata, è da escludersi un mancato funzionamento.

L'integrità di questo portabicicletta è stata controllata. Il portabicicletta è in alluminio e pesa circa 4 kg non contando i pezzi di fissaggio. Con i pezzi di fissaggio pesa ca. 6 kg. I pezzi di fissaggio sono di acciaio inossidabile e di materia plastica!

AVVERTENZE SULLA TUTELA AMBIENTALE



Smaltire l'imballaggio in base al tipo. Smaltire il cartone e il cartoncino con la carta e la pellicola di scarto nella raccolta differenziata.

Smaltire il portabiciclette in conformità alle leggi e alle normative vigenti nel proprio Paese.

I materiali sono riciclabili. Con il riciclaggio, l'utilizzo dei materiali o altre forme di riutilizzo dei vecchi apparecchi, date un importante contributo alla tutela dell'ambiente!

COME CONTATTARCI

EAL GmbH

Otto-Hausmann-Ring 107
42115 Wuppertal, Germania

☎ +49 (0)202 42 92 83 0

✉ info@eal-vertrieb.com

☎ +49 (0) 202 42 92 83 – 160

🌐 www.eal-vertrieb.com

EU FAB®

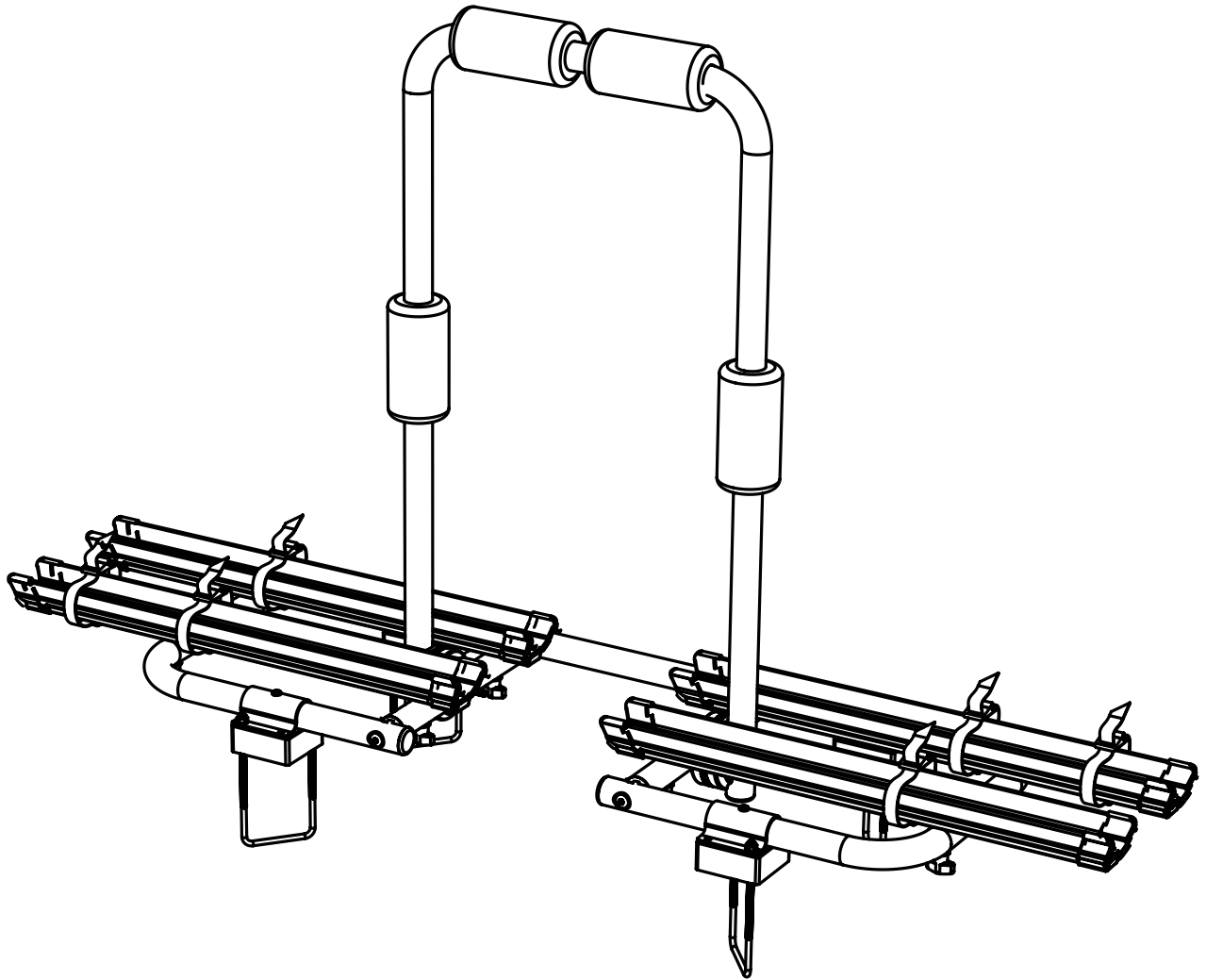

📍 **EAL GmbH**

Otto-Hausmann-Ring 107
42115 Wuppertal, Deutschland

☎ +49 (0)202 42 92 83 0

📠 +49 (0) 202 42 92 83 – 160

✉ info@eal-vertrieb.com

🌐 www.eal-vertrieb.com